



ART G10.1 - Remo simple.



Capacidad: 1 persona.
Medidas generales: 1300 x 1500 x 960 mm
Rango de edad: A partir de los 12 años.
Área de seguridad: 3000 x 2000 mm.
Tiempo de instalación: 1 día.

Características técnicas:

•Estructura:

- Caño Estructural Ø 101.6 x 2 mm
- Caño Estructural Ø 38,1 x 2 mm
- Tapas plásticas.
- Bulonería antivandálica.
- Asiento y respaldo: rotomoldeo de plástico de media densidad.

Especificaciones generales:

Equipo de entrenamiento aeróbico, para ejercitar piernas, tronco y brazos. Permite fortalecer múltiples partes del cuerpo en un solo ejercicio.

Todas las medidas son en mm. Espesores utilizados no menor 2 mm

•Características de la pintura:

- Pintura en polvo electrostática termoconvertible.
- Tratamiento de lavado con proceso fosfatizante para mayor adhesión, limpieza, secado y sopleado de la pieza.
- Altamente resistente a golpes y rayaduras.
- La retención de color y resistencia a agentes agresivos e intemperie, hacen que sea el ideal para el pintado de los juegos instalados al aire libre que deban permanecer expuestos a las más variadas condiciones climáticas y ambientales.



Industria Argentina



ART G10.1 - Remo simple.

Componentes

N°	Nombre	Cant.
1	Respaldo y asiento	2
2	Estructura	1
3	Base	1
Bulonería antivandálica.		

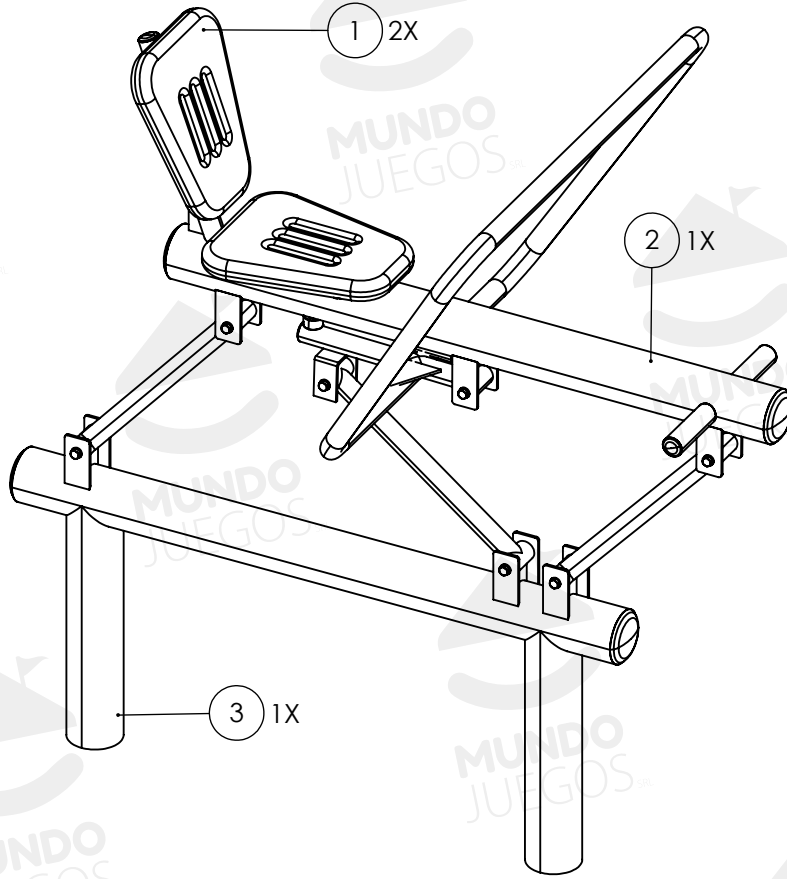

Vistas generales

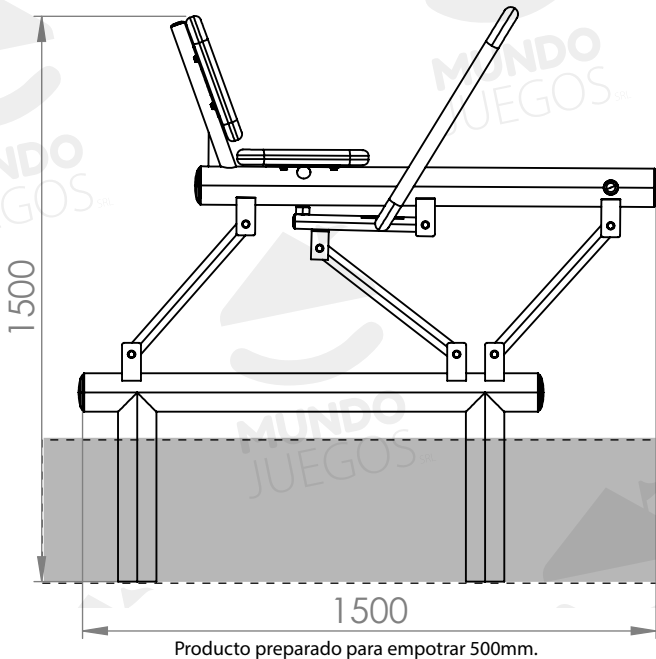

Área de seguridad

